



Gold

Onomkeerbare elektromechanische motorreductor met heugel 230V en 120V voor schuifhekken tot een gewicht van 600 kg. Beschikbaar met magnetische eindschakelaars



Robuuste en betrouwbare mechanica



Metalen bevestigingsplaat die bij de motor geleverd wordt



Stevige ankerplaat van verchromd staal voor een perfecte instelling van de positie van de motor (alleen op het model GOLD 600 kg)

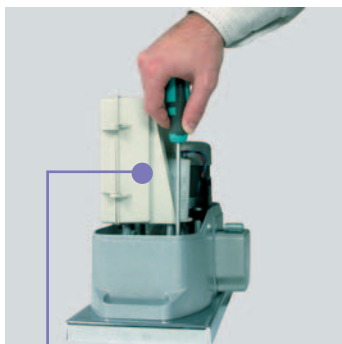

Mogelijkheid om de motor ook op hoogte in te stellen met behulp van de vier paspen in het gietwerk van de motor



Praktische deblokkeersysteem met persoonlijke sleutel

Ingebouwde, digitale stuurcentrale (alleen op het model GOLD 600 kg)

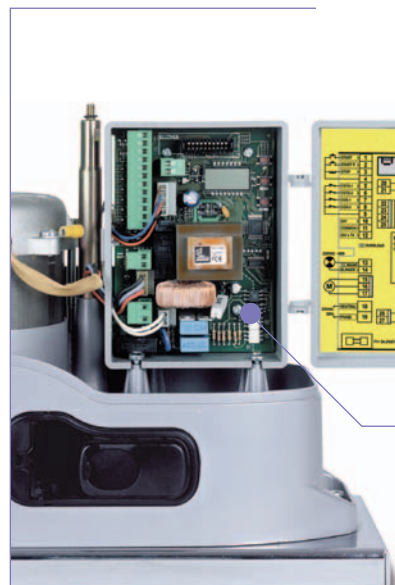

Het praktische en functionele aansluitschema

Uitneembare klemmenstroken

Nieuwe, praktische en functionele beugels met eindschakelaars

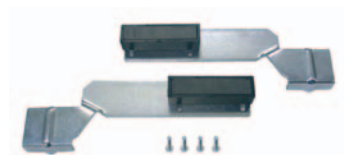

Magnetische eindschakelaars

GOLD 400 Kg met magnetische eindschakelaars en digitale stuurcentrale compleet met radio-ontvanger

Schuifhekken



Technische kenmerken

| Gold modellen | Magnetische eindschakelaars | Gold 600D 230V (23C010) | Gold 600D 120V (23C020) | Gold 400D 230V (23C019) | Gold 400D 120V (23C015) |
|----------------------------|-----------------------------|-------------------------|-------------------------|-------------------------|-------------------------|
| Maximumgewicht van het hek | | 600 Kg | 600 Kg | 400 Kg | 400 Kg |
| Voeding | | 230V - 50 Hz | 120V - 60 Hz | 230V - 50 Hz | 120V - 60 Hz |
| Max. Vermogen | | 500 W | 500 W | - | - |
| Absorptie bij Nullast | | 1,6 A | 3,2 A | - | - |
| Max. Absorptie | | 2,5 A | 5 A | - | - |
| Motorvermogen | | 300 W | 300 W | 300 W | 300 W |
| Condensator | | 16 µF | 16 µF | - | - |
| Maximumsnelheid | | 0,016 m/s | 0,016 m/s | 0,016 m/s | 0,016 m/s |
| Max. Duwkracht | | 480 N | 480 N | 350 N | 350 N |
| Open-sluitcyclus | | 30 % | 30 % | - | - |
| Rondsel | | M4-Z18 | M4-Z18 | M4-Z18 | M4-Z18 |
| Werkings temperatuur | | -30 / +60 °C | -30 / +60 °C | -30 / +60 °C | -30 / +60 °C |
| Beweiligingsgraad | | IP 34 | IP 34 | IP 34 | IP 34 |
| Motorgewicht | | 10 Kg | 10 Kg | 9,5 Kg | 9,5 Kg |

Afmetingen

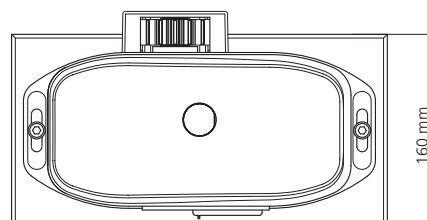
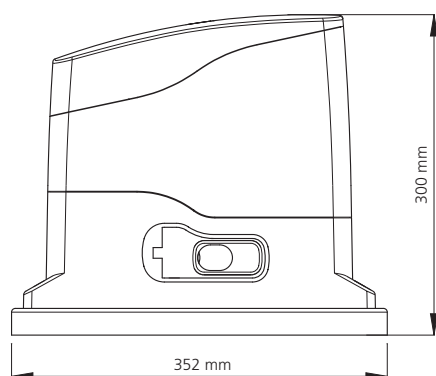

Gids voor automatisering in een woonomgeving

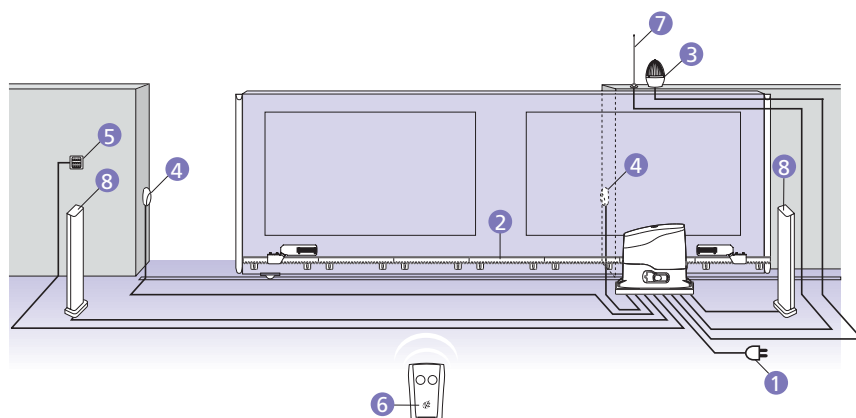

Uitrusting voor een standaardinstallatie 230V

- 1 Motorreductor 230V voor hekken tot een gewicht van 400 kg met ingebouwde analoge stuurcentrale (Kabel 3 x 1,5 mm²)
- 2 Nylon heugel (stangen van 1 m)
- 3 Knipperlicht (Kabel 2 x 1,5 mm²)
- 4 Koppel fotocellen voor detectie (RX : Kabel 4 x 1 mm²) (TX : Kabel 2 x 1 mm²)
- 5 Keuzeschakelaar met sleutel (Kabel 2 x 1 mm²)
- 6 Tweekanaalszender PHOENIX
- 7 Afgestemde antenne (Kabel RG-58)

De installatie van de veiligheidsranden op vaste delen of op mobiele hekveugels is onmisbaar wanneer een zorgvuldige risicoanalyse van de gemotoriseerde sluiting dit vereist